

NEU
Hörmann BiSecur
Das moderne Funksystem
für Garagen- und Einfahrtstor-Antriebe



Garagen- und Einfahrtstor-Antriebe

Kompatible Antriebslösungen von Europas Nr. 1







Hörmann Markenqualität	4
Hörmann Funksystem BiSecur	6
Qualitätsmerkmale Garagentor-Antriebe	10
Garagentor-Antrieb SupraMatic	12
Garagentor-Antrieb ProMatic	14
Automatische-Tor-Verriegelung	16
Qualitätsmerkmale Einfahrtstor-Antriebe	18
Drehtor-Antrieb RotaMatic	20
Drehtor-Antrieb DTU 250	22
Drehtor-Antrieb DTH 700	23
Schiebetor-Antrieb LineaMatic	24
Schiebetor-Antrieb STA 400	25
Zubehör	26
Größen und Einbaudaten	38
Programmübersicht	47

Mehr Informationen zu Garagen- und Einfahrtstor-Antrieben sowie weiteren Hörmann Qualitätsprodukten:
www.hoermann.com

Die gezeigten Tore sind teilweise mit Sonderausstattungen ausgerüstet und entsprechen nicht immer der Standardausführung.

Die abgebildeten Oberflächen und Farben sind aus drucktechnischen Gründen nicht farbverbindlich.

Urheberrechtlich geschützt. Nachdruck, auch auszugsweise, nur mit unserer Genehmigung. Änderungen vorbehalten.

Hörmann Markenqualität

Zukunftsorientiert und verlässlich



„Einen guten Namen muss man sich erarbeiten.“ (August Hörmann)

Ganz im Sinne des Firmengründers ist die Marke Hörmann heute ein echtes Qualitätsversprechen. Das Familienunternehmen ist mit über 75 Jahren Erfahrung im Tor- und Antriebsbau und über 20 Millionen verkaufter Tore und Antriebe zu Europas Nr. 1 geworden. Das gibt Ihnen ein gutes Gefühl beim Kauf eines Hörmann Antriebes.



Made in Germany

Alle Tor- und Antriebskomponenten werden bei Hörmann selbst entwickelt und produziert. Unsere hoch qualifizierten Mitarbeiter arbeiten intensiv an neuen Produkten, ständigen Weiterentwicklungen und Detailverbesserungen. So entstehen Patente und Alleinstellungen am Markt. Langzeittests unter realen Bedingungen sorgen für ausgereifte Serienprodukte in Hörmann Qualität.



Zukunft im Blick

Hörmann geht mit gutem Beispiel voran. Deswegen deckt das Unternehmen ab 2013 seinen Energiebedarf zu 40 % aus Ökostrom und baut ihn kontinuierlich aus. Gleichzeitig werden durch die Einführung eines intelligenten und zertifizierten Energiemanagement-Systems jährlich viele Tonnen CO₂ gespart. Und nicht zuletzt bietet Hörmann Produkte für nachhaltiges Bauen.



Zertifizierte Markenqualität

Tore und Antriebe sind bei Hörmann hundertprozentig aufeinander abgestimmt und zu Ihrer Sicherheit von unabhängigen, anerkannten Instituten geprüft und zertifiziert. Sie werden nach dem Qualitäts-Management-System DIN ISO 9001 in Deutschland gefertigt und erfüllen alle Anforderungen der Europa-Norm 13241-1.



Leistung auf Dauer

Dank hervorragender technischer Lösungen und einer kompromisslosen Qualitätssicherung erhalten Sie bei Hörmann 5 Jahre Garantie auf alle Garagentor-Antriebe.

* Die ausführlichen Garantie-Bedingungen finden Sie unter: www.hoermann.com



Bequem und sicher durch bidirektionale Funktechnik

Das bidirektionale und besonders sicher verschlüsselte Funksystem BiSecur steht für eine zukunftsorientierte Technologie zur komfortablen und sicheren Bedienung von Garagentoren, Einfahrtstoren, Licht und mehr. Die Funktionen bedienen Sie mit Handsendern im exklusiven Design. Einen besonderen Komfort bietet die Abfrage der Torposition: Auf Tastendruck sehen Sie, ob Ihr Tor geöffnet oder geschlossen ist.



Zertifizierte Sicherheit mit stabiler, störungsfreier Reichweite

Das neu entwickelte, extrem sichere BiSecur Verschlüsselungsverfahren bietet Ihnen die Sicherheit, dass kein Fremder Ihr Funksignal kopieren kann. Geprüft und zertifiziert wurde es von den Sicherheitsexperten der Ruhr-Universität Bochum.

128-Bit Verschlüsselung

Profitieren Sie von dem Höchstmaß an Sicherheit - wie beim Online-Banking.



Innovative Technik, edel verpackt

Bei den neuen, exklusiven BiSecur Handsendern besteht neben der schwarzen oder weißen Hochglanzoberfläche in Klavierlackoptik auch die elegante Form, die besonders angenehm in der Hand liegt.

Die Hörmann BiSecur Handsender sind von einer internationalen Jury für Ihr exklusives Design ausgezeichnet worden.



reddot design award
honourable mention 2011

Eine komplette Übersicht der BiSecur Handsender finden Sie ab Seite 26.

Komfortable Abfrage der Torposition

Bequem und sicher durch bidirektionale Funktechnik



Sie müssen nie mehr bei Wind und Wetter vor die Tür, um nachzuschauen, ob Ihr Tor geschlossen ist. Auf Tastendruck zeigt Ihnen die Farbe der LED am Handsender HS 5 BS die Torposition an. Auf Wunsch schließt ein weiterer Tastendruck* das Tor.

* Bei Bedienung ohne Sicht zum Tor ist eine zusätzliche Lichtschranke erforderlich.



Abbildung in Originalgröße



Mit dem Handsender HS 5 BS können Sie auf Tastendruck überprüfen, ob Ihr Tor geschlossen ist.

A Multicolor-LED

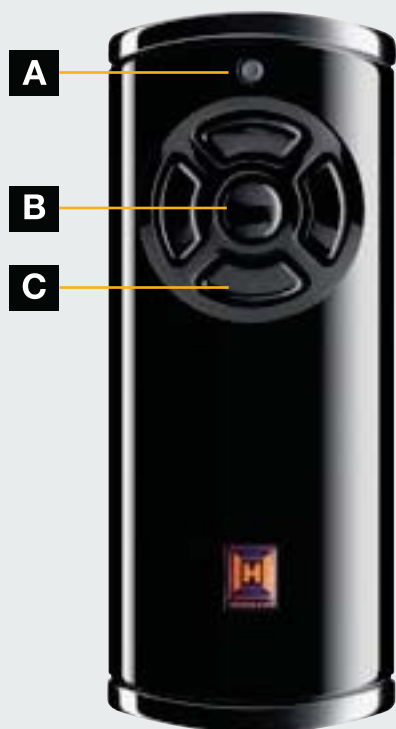
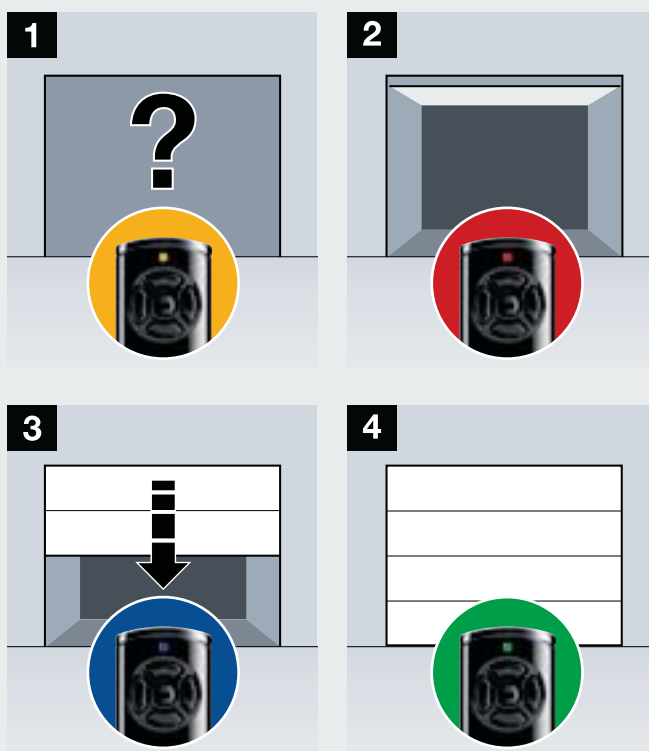
Zeigt die Position des Tores und die Funkübertragung an.

B Abfragetaste

Zur Abfrage der Torposition einfach Abfragetaste und anschließend Funktionstaste drücken. Die LED zeigt an, ob das Tor geöffnet oder geschlossen ist.

C 4 Funktionstasten

Hiermit bedienen Sie 4 Torfunktionen: z.B. "Tor auf / Tor zu". Auch Hörmann Garagen- und Einfahrtstor-Antriebe mit der Funkfrequenz 868 MHz (Baujahr 2005 - 2011) können weiterhin bedient werden.*

Abfrage der Torposition

1 Um zu überprüfen, ob Ihr Tor geschlossen ist, drücken Sie die Abfragetaste am HS 5 BS und anschließend die Funktionstaste für die Toröffnung. Die LED leuchtet dabei orange.

Meldung der Torposition

2 Ist Ihr Tor noch geöffnet, blinkt die LED rot. Ein geschlossenes Tor wird durch eine grüne LED angezeigt.

Komfortschließung mit automatischer Meldung der Torposition

3 Mit einem weiteren Druck auf die Funktionstaste können Sie Ihr Tor schließen.

Hinweis: Wenn Sie keine Sicht zum Tor haben, ist eine zusätzliche Lichtschranke erforderlich.

4 Die grüne LED signalisiert anschließend, dass Ihr Tor geschlossen ist.

* Die Abfrage der Torposition ist hierbei nicht möglich.

Drei gute Gründe für Hörmann

Qualitätsmerkmale von Garagentor-Antrieben



1

Sicher

2

Zuverlässig



Nur bei Hörmann

Aufschiebesicherung

Einbrecher haben es schwer bei Hörmann Automatik-Garagentoren: Ist das Tor geschlossen, rastet die Aufschiebesicherung automatisch in den Anschlag der Führungsschiene ein. Das Tor ist sofort fest verriegelt und gegen Aufhebeln geschützt. Diese Verriegelung funktioniert rein mechanisch und ist, im Gegensatz zu Antrieben anderer Hersteller, auch bei Stromausfall wirksam.



Sehen Sie den Kurzfilm
unter: www.hoermann.com

Abschaltautomatik

Die zuverlässige Abschaltautomatik stoppt das Tor sicher bei unerwarteten Hindernissen. Für noch mehr Schutz und Sicherheit empfehlen wir den Einbau einer berührungslos funktionierenden Lichtschranke. Bereits serienmäßig beim Hörmann SupraMatic P Antrieb.

Sanft-Anlauf und Sanft-Stopp

Ihr Tor öffnet und schließt ruckfrei und leise. Die Start- und Stopp-Phasen können individuell für Ihr Garagentor eingestellt werden. Das schont Ihr Garagentor und Sie haben länger Freude daran.



Geprüfte Sicherheit

Hörmann Garagentor-Antriebe sind optimal auf Hörmann Garagen-Sectionaltore abgestimmt und nach TTZ-Richtlinien „Einbruchhemmung für Garagentore“ vom TÜV Nord geprüft und zertifiziert.



3

Turboschnell

SupraMatic Antrieb

Schneller und sicherer fahren Sie mit dem SupraMatic Antrieb in Verbindung mit Ihrem Hörmann Garagen-Sectionaltor. Bis zu 50% höhere Öffnungsgeschwindigkeit bedeutet mehr Sicherheit und weniger Stress an verkehrsreichen Garagen-Einfahrten.



Vergleichen Sie die Öffnungsgeschwindigkeit des SupraMatic Antriebs mit herkömmlichen Antrieben – und sehen Sie unseren Kurzfilm unter: www.hoermann.com



Garagotor-Antrieb SupraMatic

Der supra-schnelle Antrieb
mit den vielen Zusatzfunktionen

 BiSecur



SupraMatic
serienmäßig mit
Handsender HS 5 BS
in Schwarz

Diese Verbindung aus Geschwindigkeit und Komfort wird Sie faszinieren. Ihr Garagen-Sectionaltor öffnet sich schneller und Sie können direkt von der Straße in Ihre Garage fahren. Die Garagenbeleuchtung schalten Sie mit einer Taste Ihres Handsenders ein und aus. Und auf Komfortfunktionen wie die zusätzliche Öffnungshöhe, z.B. zur Belüftung der Garage, werden Sie nicht mehr verzichten wollen. Die Antriebshaube aus gebürstetem Aluminium verleiht dem SupraMatic zudem eine sehr edle Optik.

**Geringer Stromverbrauch
nur ca. 3 € Stromkosten pro Jahr**



Komfortable Abfrage der Torposition // NEU

Mit dem serienmäßigen Handsender HS 5 BS können Sie jederzeit überprüfen, ob Ihr Garagentor geschlossen ist.



Schnellere Toröffnung

Durch die bis zu 50 % höhere Öffnungsgeschwindigkeit bei Sectionaltoren sind Sie schneller von der Straße in Ihrer Garage.



Zusätzliche Öffnungshöhe

Mit der individuell einstellbaren zweiten Öffnungshöhe können Sie Ihre Garage belüften, ohne das Tor komplett zu öffnen.



Separat schaltbare Halogenbeleuchtung

Über Ihren Handsender oder den optionalen Innentaster IT 3b lässt sich die Antriebsbeleuchtung einzeln ein- und ausschalten. Optional auch als LED-Reflektorlampe erhältlich.



Kinderleichte Programmierung // NEU

Alle Antriebsfunktionen lassen sich sehr einfach durch Eingabe einer zweistelligen Ziffer einstellen.



Hohe Sicherheit

Die serienmäßige Lichtschranke EL 101 beim SupraMatic P erkennt Personen und Gegenstände sofort. Das ist Sicherheit, die besonders Familien mit Kindern zu schätzen wissen.

SupraMatic E

Zug- und Druckkraft: 650 N
Spitzenkraft: 800 N
Öffnungsgeschwindigkeit:
max. 22 cm / s
Torbreite: bis 5500 mm
(max. 13,75 m² Torfläche)

SupraMatic P

inkl. Lichtschranke
Zug- und Druckkraft: 750 N
Spitzenkraft: 1000 N
Öffnungsgeschwindigkeit:
max. 22 cm / s
Torbreite: bis 6000 mm
(max. 15 m² Torfläche)
für schwere Holztore und
Schlupftürtore

SupraMatic H / HD

Dieser Antrieb ist für Sammel- und Tiefgaragen geeignet. Ihr Hörmann Partner berät Sie gern.

Garagentor-Antrieb ProMatic

Zuverlässige Funktion zu einem attraktiven Preis



ProMatic
serienmäßig mit
Handsender HSE 2 BS
in Schwarz

Die ProMatic Garagentor-Antriebe sind mit der bewährten Hörmann Technik ausgestattet – wie alle Hörmann Premium-Antriebe. Das garantiert zuverlässige Funktion zu einem attraktiven Preis. Auch bei Garagen ohne Stromanschluss müssen Sie auf Antriebskomfort nicht verzichten. Der ProMatic Akku macht es möglich. Er ist leicht zu transportieren und kann in wenigen Stunden aufgeladen werden.



Optionale Abfrage der Torposition

Mit dem optionalen Handsender HS 5 BS können Sie jederzeit überprüfen, ob Ihr Garagentor geschlossen ist (nur ProMatic).



Zusätzliche Öffnungshöhe

Mit der individuell einstellbaren zweiten Öffnungshöhe können Sie Ihre Garage belüften, ohne das Tor komplett zu öffnen (nur ProMatic).



ProMatic Akku

Die komfortable Lösung für Garagen ohne Stromanschluss. Ähnlich wie bei Mobiltelefonen laden Sie den Akku einfach auf, indem Sie das mitgelieferte Ladegerät an eine Netz-Steckdose anschließen.



Einfache Aufladung über Nacht

Durch den praktischen Handgriff und das geringe Gewicht lässt sich der Akku zum Aufladen leicht transportieren. Mit dem Solar-Modul wird das Aufladen noch komfortabler.



Solar-Modul (optional)

Die praktische Ergänzung zum ProMatic Akku übernimmt für Sie das Wiederaufladen des Akkus.

Lieferung inklusive Material für Montage, 10 m Anschlussleitung und Laderegler, Maße: 330 x 580 mm

ProMatic

Zug- und Druckkraft: 600 N
Spitzenkraft: 750 N
Öffnungsgeschwindigkeit: max. 14 cm / s
Torbreite: bis 5000 mm (max. 11 m² Torfläche)

ProMatic Akku

für Garagen ohne Stromanschluss mit Festcode 868 MHz (ohne Abfrage der Torposition)
Zug- und Druckkraft: 350 N
Spitzenkraft: 400 N
Öffnungsgeschwindigkeit: max. 13 cm / s
Torbreite: bis 3000 mm (max. 8 m² Torfläche)

Akku

Nutzungsdauer: ca. 40 Tage*
Ladezeit: 5-10 Stunden**
Gewicht: 8,8 kg
Maße: 330 x 220 x 115 mm



ProMatic Akku serienmäßig mit Handsender HS 4 BS in Schwarz

* bei durchschnittlich 4 Torzyklen pro Tag und einer Umgebungstemperatur von 20° Celsius

** je nach Ladezustand

Die Hörmann Antriebsschiene

Sicher bei Tag und Nacht durch automatische Tor-Verriegelung



Nur bei Hörmann

1 Automatische Tor-Verriegelung in der Antriebsschiene

Ist das Garagentor geschlossen, rastet die Aufschiebesicherung automatisch in den Anschlag der Führungsschiene, ist sofort fest verriegelt und gegen Aufhebeln geschützt. Dies geschieht rein mechanisch und funktioniert deshalb auch ohne Stromversorgung!



Sehen Sie den Kurzfilm unter: www.hoermann.com

2 Sehr flache Führungsschiene

Mit der nur 30 mm hohen Führungsschiene passen die Antriebe an jedes gängige Garagentor und sind deshalb ideal auch für die Nachrüstung geeignet.

3 Innen-Notentriegelung

Bei Stromausfall öffnen Sie das Tor bequem von innen.

4 Universal-Tormitnehmer

Der passt an alle marktüblichen Schwing- und Sectionaltore.

5 Wartungsfreier Zahngurt

Der mit Aramid-Fasern verstärkte Kevlar-Zahngurt ist besonders reißfest und geräuscharm. Einfetten oder Einölen ist nicht notwendig – ein wichtiger Vorteil gegenüber Ketten- oder Spindel-Antrieben.

6 Automatische Gurtspannung

Der starke Federmechanismus spannt den Zahngurt automatisch und sorgt so für den gleichmäßig ruhigen Lauf.





6

Kompakte Einheit

Bei Hörmann bilden Tor, Antrieb und Schiene eine kompakte, fest verbundene Einheit. Zusätzliche Steuerungseinheiten und frei liegende, bewegliche Verbindungsleitungen sind nicht notwendig.

Einfache Installation

Hörmann Antriebe sind einfach und schnell montiert. Mit den variablen Abhängungen befestigen Sie die Führungsschiene ganz individuell: Entweder an der Decke oder direkt am verstärkten Verbindungsprofil des Hörmann Sectionaltores (bis 3000 mm Torbreite). Ein zusätzlicher Vorteil: Auch bei langen Schienen genügt eine einzige Abhängung.

Mittige Montage

Durch die mittige Montage der Antriebsschiene am Torblatt wirken die Zugkräfte gleichmäßig auf das Tor. Das vermeidet ein Verkanten und mindert den Verschleiß, wie es häufig bei einseitig installierten Antrieben der Fall ist.



Spezieller Beschlag für Drehflügeltore

Der optionale Beschlag macht durch die leichte Montage auch das Nachrüsten sehr einfach.

Drei gute Gründe für Hörmann

Qualitätsmerkmale von Einfahrtstor-Antrieben



1

Sicher

Abschaltautomatik

Hörmann Einfahrtstor-Antriebe sind in jeder Phase des Öffnens und Schließens zuverlässig sicher. So stoppt das Tor sofort bei plötzlichen Hindernissen. Zusätzliche Sicherheit bieten Lichtschranken, die berührungslos Personen oder Gegenstände erkennen. Diese lassen sich einfach und elegant in die Sicherheits-Standsäulen (siehe S. 37) integrieren und in Ihrer Einfahrt platzieren. Sie sichern den Bewegungsbereich Ihres Dreh- bzw. Schiebetores.

2

Zuverlässig

Sanft-Anlauf und Sanft-Stopp

Einfahrtstor-Antriebe von Hörmann sorgen für einen angenehm leisen und sicheren Torlauf. Ruckfrei läuft das Tor beim Öffnen an und wird beim Schließen sanft abgebremst. Das schont das Tor, den Antrieb – und die Nerven des Nachbarn.



Geprüfte Sicherheit

Hörmann Einfahrtstor-Antriebe sind sicher in jeder Phase des Öffnens und Schließens. Die Betriebskräfte sind bereits für die gängigen Torgrößen und Einbausituationen vom TÜV nach DIN EN 13241-1 geprüft und zertifiziert.



3

Robust

Hochwertige Qualität

Um der mechanischen Beanspruchung Stand zu halten, sind Einfahrtstor-Antriebe von Hörmann überzeugend robust und von hochwertiger Qualität. Das wetterfeste und langlebige Material garantiert eine dauerhafte Funktion. Für besonders kalte Regionen erhalten Sie den RotaMatic mit integrierter Heizung.



Drehtor-Antrieb RotaMatic

Der schlanke Antrieb in eleganter Optik



Serienmäßig mit
Handsender HS 4 BS
in Schwarz

Der Hörmann Drehtor-Antrieb RotaMatic ist durch sein modernes, schlankes Design auf Ihr schönes Drehtor abgestimmt. Vorbildlich wie die Optik sind auch Funktion und Sicherheit. Auch ohne direkte Verbindung zum Stromnetz müssen Sie auf Antriebskomfort nicht verzichten. Der RotaMatic Akku macht es möglich.



Die Drehtor-Antriebe RotaMatic und RotaMatic P/PL bedienen Sie mit dem extrem sicheren und zertifizierten Funksystem BiSecur. Die Abfrage der Torposition ist nicht möglich.



RotaMatic Akku

für Einfahrtstore ohne Stromanschluss

Der Akku ist leicht zu transportieren und kann in wenigen Stunden, z.B. über Nacht, aufgeladen werden.



Solar-Modul (optional)

Mit dem optionalen Solar-Modul sind Sie komplett unabhängig vom Stromnetz.

Lieferung inklusive Material für Montage, 10 m Anschlussleitung und Laderegler
Maße: 330 x 580 mm



Dämpfungprofil (optional)

Die Betriebskräfte der RotaMatic Antriebe mit optional erhältlichem Dämpfungprofil sind für viele Torgrößen und Einbausituationen vom TÜV geprüft und zertifiziert.



Elektro-Schloss (optional)

Drehtore sind bei hohen Windlasten enormen Kräften ausgesetzt. Ein zusätzliches Elektro-Schloss sichert ein Aufspringen wirksam ab.



SK-Version (optional)

Für mehr Sicherheit beim Ein- und Ausfahren erhalten Sie die RotaMatic SK Antriebe. Einweg-Lichtschranke und gelbe Signal-Leuchte sind inklusive.

RotaMatic

Torflügelbreite: max. 2500 mm
Torflügelhöhe: max. 2000 mm
Gewicht: max. 220 kg

RotaMatic P

Torflügelbreite: max. 2500 mm
Torflügelhöhe: max. 2000 mm
Gewicht: max. 400 kg

RotaMatic PL

Torflügelbreite: max. 4000 mm
Torflügelhöhe: max. 2000 mm
Gewicht: max. 400 kg

RotaMatic Akku

mit Festcode 868 MHz
Torflügelbreite: max. 2500 mm
Torflügelhöhe: max. 2000 mm
Gewicht: max. 120 kg

Akku

integriert in abschließbarem Schaltschrank
Nutzungsdauer: ca. 30 Tage*
Ladezeit: 5-10 Stunden**
Gewicht: 8,8 kg
Maße: 320 x 220 x 115 mm

* bei durchschnittlich 4 Torzyklen pro Tag und einer Umgebungstemperatur von 20° Celsius

** je nach Ladezustand

Optionales Zubehör

- Elektro-Schloss (empfohlen ab 1500 mm Flügelbreite)
- Dämpfungprofil
- Not-Akku HNA
- abschließbare Notentriegelung HSK 3
- integrierte Heizung für kältere Regionen (bis -35°C)
- Beschlagsvarianten für besondere Einbausituationen

Unterflur-Drehtor-Antrieb DTU 250

Der fast unsichtbare Antrieb für optisch ansprechende Tore



DTU 250

Torflügelbreite: max. 2500 mm

Torflügelhöhe: max. 2500 mm

Gewicht: max. 500 kg

Für diesen Antrieb muss die Funkeinheit separat bestellt werden. Weiterhin ist eine technische Klarstellung erforderlich. Sprechen Sie mit Ihrem Hörmann Partner.

Der Unterflur-Antrieb DTU 250 ist die fast unsichtbare und Platz sparende Lösung für den Betrieb im privaten Bereich. Die Bodenmontage empfiehlt sich besonders für elegante und optisch ansprechende Tore.



Drehtor-Antrieb DTH 700

Der besonders robuste und leistungsstarke Antrieb



DTH 700

Torflügelbreite: max. 7000 mm

Torflügelhöhe: max. 2500 mm

Gewicht: max. 1000 kg

Für diesen Antrieb muss die Funkeinheit separat bestellt werden. Weiterhin ist eine technische Klarstellung erforderlich. Sprechen Sie mit Ihrem Hörmann Partner.

Eine besonders leistungsstarke und robuste Variante bietet Hörmann mit dem DTH 700. Für den Betrieb im privaten und gewerblichen Bereich.

Schiebetor-Antrieb LineaMatic

Der kompakte und zuverlässige Antrieb



LineaMatic

Torflügelbreite: max. 6000 mm
Torflügelhöhe: max. 2000 mm
Gewicht: max. 300 kg
freitragend: max. 250 kg

LineaMatic P

Torflügelbreite: max. 8000 mm
Torflügelhöhe: max. 2000 mm
Gewicht: max. 500 kg
freitragend: max. 400 kg

LineaMatic H

Torflügelbreite: max. 10000 mm
Torflügelhöhe: max. 3000 mm
Gewicht: max. 800 kg
freitragend: max. 600 kg

Für den Antrieb LineaMatic H muss die Funkeinheit separat bestellt werden. Weiterhin ist eine technische Klarstellung erforderlich. Sprechen Sie mit Ihrem Hörmann Partner.

Die herausragenden Stärken des Schiebetor-Antriebs LineaMatic sind das kompakte, Höhen verstellbare Gehäuse aus Zink-Druckguss und Glasfaser verstärktem Kunststoff sowie die zuverlässige Antriebselektronik.



Den Schiebetor-Antrieb LineaMatic bedienen Sie mit dem extrem sicheren und zertifizierten Funksystem BiSecur. Die Abfrage der Torposition ist nicht möglich.



SK-Version (optional)

Beim Komplett-System LineaMatic SK sind Einweg-Lichtschranke und gelbe LED-Signalleuchte zur Wand- oder Pfeilerbefestigung im Lieferumfang enthalten.



Serienmäßig mit Handsender HS 4 BS in Schwarz

Schiebetor-Antrieb STA 400

Für große, schwere Tore



Der Schiebetor-Antrieb STA 400 ist besonders für große Tore ausgelegt. Die passende Steuerung B 460 FU gewährleistet einen präzisen Toranlauf und ein sanftes Stoppen.

STA 400

Torflügelbreite: max. 17000 mm

Torflügelhöhe: max. 3000 mm

Gewicht: max. 2500 kg

freitragend: max. 1800 kg

Für diesen Antrieb muss die Funkeinheit separat bestellt werden. Weiterhin ist eine technische Klarstellung erforderlich. Sprechen Sie mit Ihrem Hörmann Partner.

Innovative Technik edel verpackt
Die neuen BiSecur Handsender





reddot design award
honourable mention 2011



**Handsender
HS 5 BS // NEU**
4 Tastenfunktionen
plus Abfragetaste,
in Schwarz und Weiß erhältlich,
voller Funktionsumfang nur bei
SupraMatic und ProMatic Antrieben



**Handsender
HSE 2 BS // NEU**
2 Tastenfunktionen,
inkl. Schlüsselanhänger,
in Schwarz und Weiß erhältlich



**Handsender
HS 4 BS // NEU**
4 Tastenfunktionen,
nur in Schwarz erhältlich



**Handsender
HS 1 BS // NEU**
1 Tastenfunktion,
nur in Schwarz erhältlich

Abbildung linke Seite: vergrößerte Abbildung des Handsenders HS 5 BS in Weiß
mit optionaler Handsenderstation

Exklusives Design

Wählen Sie zwischen schwarzer
oder weißer* Hochglanzoberfläche
in Klavierlackoptik.

Störnunempfindliches Funksignal

mit stabiler Reichweite

128-Bit Verschlüsselung

Profitieren Sie von dem Höchstmaß an
Sicherheit - wie beim Online-Banking.

Einfache Übertragung der Codierung

Kopieren Sie einfach von Handsender
zu Handsender.

Stoßunempfindlich

Der Handsender ist durch die fest
eingebaute Antenne sehr robust.

Besonders lange Batterie-Lebensdauer

Normale Nutzung mit handelsüblichen
AAA Micro Batterien reicht aus**.

Rückwärtskompatibel zur Funkfrequenz 868 MHz

Alle Hörmann Antriebe mit der Funk-
frequenz 868 MHz (Baujahr 2005 -
2011) können auch mit den neuen
BiSecur Bedienelementen verwendet
werden***.

* nicht beim HS 4 BS und HS 1 BS erhältlich

** nur beim HS 5 BS, HS 4 BS und HS 1 BS

***Die Abfrage der Torposition ist hierbei nicht
möglich.



red**dot** design award
winner 2007



Bequem wie den Fernseher bedienen Sie Ihr Einfahrts- oder Garagentor mit dem mobilen Funksender. Ihre persönliche Vorliebe entscheidet darüber, ob Sie einen Handsender zum Verbleib im Auto wählen oder ihn am Schlüsselbund tragen.



100% kompatibel

Bei Hörmann passt alles zusammen.
Mit demselben Handsender bedienen Sie neben ihrem Garagentor auch ihren Hörmann Einfahrtstor-Antrieb.



**Handsender
HSD 2-A BS**

Alu-Look,
2 Tastenfunktionen,
auch als Schlüsselanhänger
verwendbar

HSD 2-C BS

Hochglanz verchromt,
2 Tastenfunktionen,
auch als Schlüsselanhänger
verwendbar



Handsender HSP 4 BS

4 Tastenfunktionen,
mit Sendesperre,
inkl. Schlüsselring



**Handsender
HSZ 1 BS**

1 Tastenfunktion,
zum Einschub in
Kfz-Zigarettenanzünder

HSZ 2 BS

2 Tastenfunktionen,
zum Einschub in
Kfz-Zigarettenanzünder



Funk-Set

HF 22 BS

bestehend aus
Handsender HSZ 2 BS und
Empfänger HET 2 BS

Nutzen Sie den praktischen Handsen-
der HSZ 2 BS auch, wenn Sie keinen
Hörmann Antrieb besitzen oder Ihr
Antrieb nicht über die Funkfrequenz
868 MHz bedient wird. Mit dem Funk-
Set HF 22 BS können Sie einfach
Ihren Antrieb umrüsten und so alle
Vorteile des HSZ 2 BS nutzen.



**Empfänger
HER 1**

Zur Bedienung einer zusätzlichen
Außenbeleuchtung oder eines
Garagentores (Fremdfabrikat) mit
dem Hörmann Funk-Zubehör
benötigen Sie einen Empfänger
(1, 2 oder 4 Kanal).



Handsender HSZ

Die günstige Alternative zu teuren
Homelink-Systemen: unauffällig
und an einem festen Platz im Auto
integriert. Eingeschoben in den Kfz-
Zigarettenanzünder ist der Handsender
HSZ leicht erreichbar und bequem zu
bedienen.



**Einfache Übertragung
des Codes**

Ihre individuelle Handsender-Codie-
rung lässt sich ganz einfach auf einen
weiteren Handsender übertragen.

Das stationäre Funk-Zubehör Für den Außen- und Innenbereich



Entscheiden Sie einfach selbst, wie Sie Ihre Garage oder Ihr Einfahrtstor automatisch bedienen möchten: mit Zahlencode oder Transponder-Technik, klassisch per Schlüsseltaster oder mit Ihrem unverwechselbaren Fingerabdruck – Sie haben es in der Hand.



**Funk-Codetaster
FCT 3 BS // NEU**
für 3 Funktionen,
mit beleuchteten Tasten



**Funk-Codetaster
FCT 10 BS // NEU**
für 10 Funktionen,
mit beleuchteten Tasten
und Schutzblende



**Funk-Fingerleser
FFL 12 BS // NEU**
für 2 Funktionen und
bis zu 12 Fingerabdrücke



**Funk-Innentaster
FIT 2**
für 2 Antriebe
oder Antriebsfunktionen



Funk-Unterputzsender
für zwei Funktionen, in Verbindung
mit handelsüblichem Unterputz-Taster
einzusetzen, zur zentralen Installation
im Hausflur / Wohnzimmer mit Blick-
kontakt zum Garagentor

HSU 2: für alle handelsüblichen
Schaltdosen mit 55 mm Ø mit
Anschluss an das Hausstromnetz
FUS 2: inkl. 9 V Batterie / Anschluss-
möglichkeit an Stromspannung bis
24 V (ohne Abb.)

mit Festcode 868 MHz



Funk-Codetaster

Öffnen Sie Ihr Garagentor einfach über
Eingabe eines Zahlencodes. So müssen
Sie keinen Handsender mitnehmen.

Das stationäre Komfort-Zubehör

Für den Außenbereich



**Codetaster
CTR 1d / CTR 3d**
für 1 bzw. 3 Funktionen,
mit klappbarer Schutzblende



**Codetaster
CTR 1b / CTR 3b**
für 1 bzw. 3 Funktionen,
mit beleuchteten Tasten
und witterungsbeständiger
Folientastatur



**Codetaster
CTV 1 / CTV 3**
für 1 bzw. 3 Funktionen,
besonders robust mit
Vandalismusschutz



**Fingerleser
FL 12 / FL 100**
für 2 Funktionen,
Öffnen des Tores per Finger-
abdruck, für 12 bzw. 100
speicherbare Fingerabdrücke

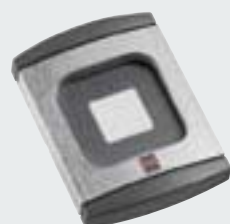

**Transpondertaster
TTR 100 / TTR 1000**
für 1 Funktion,
mit 2 Schlüsseln
(weitere auf Wunsch)
für 12, 100 bzw. 1000 Schlüssel



Innentaster

IT 1

mit Impulstaste zum Öffnen und Schließen des Tores (für ProMatic, SupraMatic und ProMatic Akku)



Innentaster

IT b

Über die große, beleuchtete Taste des IT 1b lässt sich das Tor komfortabel öffnen (für ProMatic und SupraMatic).



Innentaster

IT 3b

Neben der großen, beleuchteten Taste zum komfortablen Öffnen des Tores verfügt der Innentaster IT 3b über zwei zusätzliche Tasten. Mit diesen bedienen Sie die Antriebsbeleuchtung und schalten den Funk des Antriebs, z.B. in der Urlaubszeit, komplett ab (für SupraMatic).



Innentaster

PB 3

mit beleuchteter Impulstaste zum Öffnen und Schließen des Tores, Taste für die Garagentorbeleuchtung und Taste zum Abschalten des Funks (für SupraMatic)



Schlüsseltaster

STUP 40 / STAP 40

in Unterputz- und Aufputzausführung, inklusive 3 Schlüsseln



Schlüsseltaster

ESU 40 / ESA 40

in Unterputz- und Aufputzausführung, inklusive 3 Schlüsseln



Standsäule STS 1

Die Standsäule STS ist mit ein oder zwei Adaptern für separat zu bestellende Befehlsgeräte erhältlich. Wahlweise können Transpondertaster TTR 100 und TTR 1000, Funkcodetaster FCT 10b oder Codetaster CTR 1 und 3 eingebaut werden. Das Standrohr ist in Weißaluminium (RAL 9006), die Abdeckung und der Fuß in Schiefergrau (RAL 7015). Für den Außeneinsatz nach IP 44 geschützt,

Höhe: 1250 mm, Durchmesser des Standfußes 300 mm



Die Abbildung zeigt die Standsäule mit eingebautem Schlüsseltaster STUP 40 (optional).

Alles für den Notfall

Innovative Ideen für Komfort und Sicherheit



Hörmann Produkte sind immer ein bisschen »weiter gedacht«. Viele nützliche Details erleichtern die Tor-Bedienung und erhöhen Ihre Sicherheit. Mit Lichtschranken sichern Sie Ihr Garagentor effektiv ab – das schätzen besonders Familien mit Kindern. Und dank des Not-Akkus können Sie Ihr Tor auch nach einem Stromausfall sicher öffnen.



Not-Akku HNA für Garagentor-Antriebe

Mit dieser Notversorgung überbrücken Sie Netzspannungsausfälle bis 18 Stunden und max. 5 Torzyklen. Der Not-Akku lädt sich bei normalem Betrieb selbst wieder auf. Alle aktuellen Hörmann Garagentor-Antriebe lassen sich mit dem Not-Akku ergänzen.



Not-Akku HNA Outdoor für Einfahrtstor-Antriebe

Der Drehtor-Antrieb RotaMatic und die Schiebetor-Antriebe LineaMatic können auch mit einer Notversorgung zur Überbrückung von Netzausfällen ausgestattet werden. Die Befestigung ist universell an der Wand und am Boden möglich.



Zusätzliche Notentriegelung

Bei Garagen ohne zweiten Zugang bieten wir Ihnen folgende Möglichkeiten, Ihr Garagentor im Notfall (z.B. bei Stromausfall) von außen zu öffnen:

Sectionaltore ohne Griff

Wählen Sie zwischen dem Notentriegelungs-Schloss mit Rundzylinder (nicht in Hausschließanlage integrierbar) und dem Notentriegelungs-Griff in 8 Ausführungen inklusive Schloss (in Hausschließanlage integrierbar).

Schwing- und Sectionaltore mit Griff

Notentriegelung (ohne Abbildung)



Lichtschanke

Die zuverlässigen Einweg-Lichtschanke-Systeme von Hörmann stoppen das Tor sofort, wenn der Lichtstrahl unterbrochen wird. Sie werden direkt am Tor montiert oder können in den Standsäulen STL integriert werden.

Signalleuchte

Ein optisches Signal während der Torbewegung bedeutet Tag und Nacht ein Plus an Sicherheit. Die Signalleuchte ist serienmäßig bei RotaMatic SK und LineaMatic SK inkl. Einweg-Lichtschanke.

Licht- und Sicherheitszubehör

Technik rund um das Einfahrtstor



Die Hörmann Standsäulen-Sets aus witterungsbeständigem, eloxiertem Aluminium bieten Ihnen mehr Licht und Sicherheit. Mit variablen Einsätzen für Lichtschranken und LED-Lichtmodule, die wie die Abdeckungen aus schiefergrauem Kunststoff (RAL 7015) gefertigt sind, können Sie die Säulen individuell bestücken.

Licht-Standsäule SLS

Die Licht-Standsäule SLS mit einem LED-Lichtmodul erhalten Sie in den Höhen 550 mm und 1080 mm. Für eine noch bessere Ausleuchtung Ihres Einfahrtsbereichs ist die 1080 mm Standsäule auch mit zwei LED-Lichtmodulen lieferbar.

SLS-K
mit LED-Lichtmodul
Höhe 550 mm

SLS-L
mit doppeltem LED-Lichtmodul
Höhe 1080 mm

SLS-L
mit LED-Lichtmodul und
Design-Lichtblende
Höhe 1080 mm

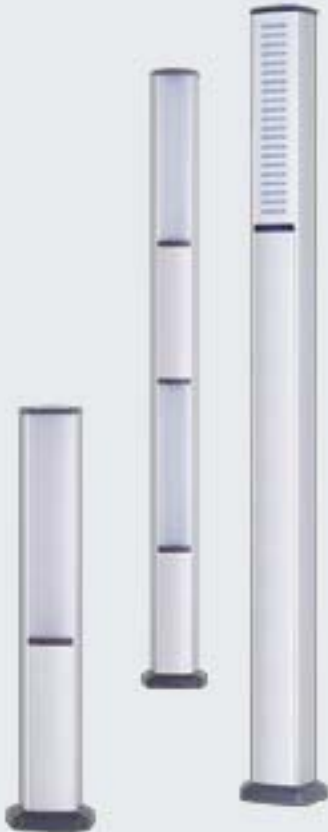

Sicherheits-Standsäule STL

Die 550 mm hohe Basisausführung ist mit einer Aufnahmebox für die Bestückung mit einer Lichtschranke ausgestattet. Optional kann die Standsäule auch mit zwei Lichtschranken oder einer Lichtschranke und einem LED-Lichtmodul geliefert werden.

STL
mit optionaler Lichtschranke

STL
mit zwei optionalen Lichtschranken

STL
mit optionaler Lichtschranke
und LED-Lichtmodul

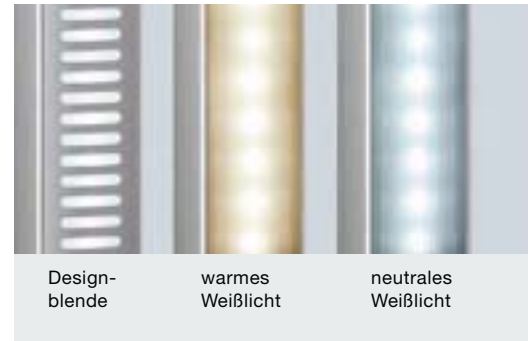

LED-Lichtmodule

Bei den Lichtmodulen können Sie zwischen warmem und neutralem Weißlicht wählen.

Einen besonderen optischen Akzent setzen Sie mit der optionalen Designblende aus Aluminium.



LED-Beleuchtung für Tore



Die LED-Lichtleiste mit neutralem Weißlicht setzt Ihr Tor und Ihre Nebentür ins rechte Licht. Das Stecksystem ist individuell kürzbar und passt deshalb zu jeder Torbreite. Sie haben die Wahl, ob Sie die LED-Lichtleiste am Sturz (Abbildung oben) oder an der Torblatt-Unterkante montieren.

LED-Abstand: 125 mm

Größen und Einbaudaten

SupraMatic, ProMatic

● = Standard

	 BiSecur SupraMatic E	 BiSecur SupraMatic P	 BiSecur ProMatic	ProMatic Akku
Produktbeschreibung				
Stellplatzeignung / Einstellplätze	● / max. 12	● / max. 25	● / max. 6	● / max. 2
Torzyklen (Auf / Zu) pro Tag	max. 25	max. 50	max. 12	max. 4
Eignung	gewerblicher Bereich	-	-	-
	Tore mit Schlupftüren / Holztore	- / ●	●* / ●	- / -
			Holztore bis max. 3,5 m Torbreite und 9 m ² Torblattfläche	
	Torbreite bis max.	5500	6000**	5000
	Torblattfläche bis max.	13,75 m ²	15,00 m ²	11 m ²
Antriebsdaten	Motor	24 V Gleichstrom-Getriebemotor		
	Netzanschluss	230 V – 240 V Wechselspannung	230 V – 240 V Wechselspannung	siehe Einbaudaten
	Leistungsaufnahme	0,2 kW		0,2 kW
	Zug- und Druckkraft	650 N	750 N	600 N
	kurzzeitige Spitzenkraft	800 N	1000 N	750 N
	Öffnungsgeschwindigkeit	ca. 22 cm/s	ca. 22 cm/s	ca. 14 cm/s
	Standby	< 1 Watt	< 1 Watt	< 7 Watt
	Gehäuse	Aluminium und Kunststoff, verzinkte Stahlgrundplatte	Kunststoff, verzinkte Stahlgrundplatte	
	Temperaturbereich	-20 °C bis +60 °C		-15 °C bis +45 °C
	Schutzart	nur für trockene Räume		
Steuerungselektronik	Impulssteuerung	●	●	●
	Kraftbegrenzung	●	●	●
	Sanft-Anlauf und Sanft-Stopp einstellbar	●	●	●
	Anzeige	Doppel-7-Segment-Anzeige		LED
	Antriebsbeleuchtung und Teilöffnung einstellbar	●	●	- / ●
	Automatischer Zulauf einstellbar	●	●	●
	Aufhaltezeit nach Aktivierung	30 – 180 Sek.	30 – 180 Sek.	30 Sek.
Ausstattung	Handsender (868 MHz)	5-Tasten-Handsender HS 5 BS (schwarz)		2-Tasten-Mikro-Handsender HSE 2 BS (schwarz)
	integrierter Empfänger (868 MHz)	bidirektionaler 3-Kanal-Empfänger BS		bidirektionaler Empfänger BS
	Bedientasten	neben der Anzeige auf der Antriebshaube		Bedientasten in der Antriebshaube
	Lichtschanke	-	● / EL 101	-
	Schnell-Auf-Funktion	●	●	-
	Schnellentriegelung von innen zu betätigen	●	●	●
	Anschlussleitung mit Eurostecker	●	●	●
	einstellbare, integrierte Garagenbeleuchtung / voreingestellt	● / 1 Minute		● / mit 2-Minuten-Licht
	Aufschiebesicherung zur Einbruchhemmung	●	●	●
	Universalbeschlag für Schwing- und Sectionaltore	●	●	●

* Bei Schlupftüren ist eine Lichtschanke erforderlich.

** > 5500 mm nur in Verbindung mit einer FS 60 Antriebsschiene und Einbaukonsole

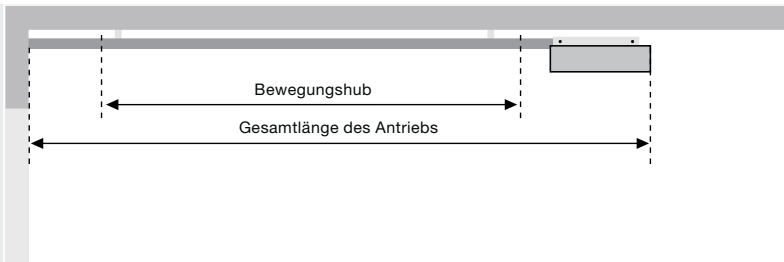

Schiennentyp	Gesamtlänge	Bewegungshub
K Kurze Schiene	3200	2475
M Mittlere Schiene	3450	2725
L Lange Schiene	4125	3400

Einsatzbereich der Schienen für Hörmann Garagentore	Höhe
K Berry-Schwingtore (N80 und DF98) Garagen-Sectionaltore mit N-Beschlag Garagen-Sectionaltore mit Z-, L-, H-Beschlag	bis 2500 bis 2250 bis 2125
M Berry-Schwingtore (N80 und DF98) Garagen-Sectionaltore mit N-Beschlag Garagen-Sectionaltore mit Z-, L-, H-Beschlag	bis 2750 bis 2500 bis 2375
L Garagen-Sectionaltore mit N-, Z-, L-, H-Beschlag	bis 3000

Bei anderen Torfabrikaten Bewegungshub beachten!

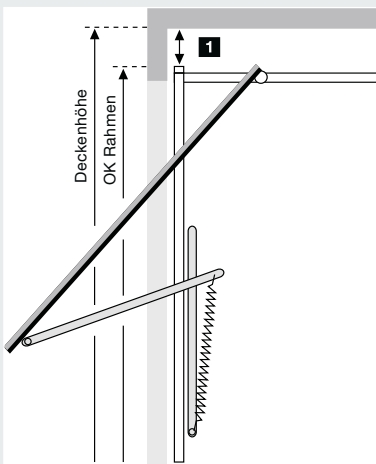

1 Freiraum für Berry-Schwingtore

N80	0
N80, Motiv 905, Motiv 941 oder mit Holzfüllung	15
DF98, DF95, DF80	65

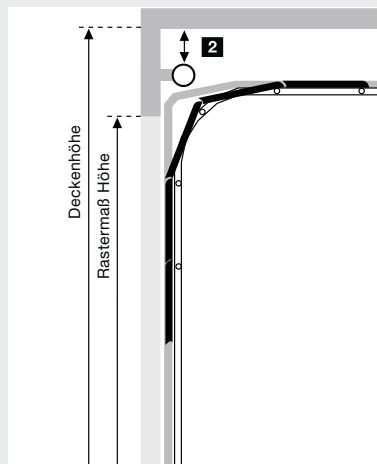

2 Freiraum für Garagen-Sectionaltore

mit N-Beschlag Deckenhöhe = Rastermaß Höhe + 210	0
mit H-Beschlag	0

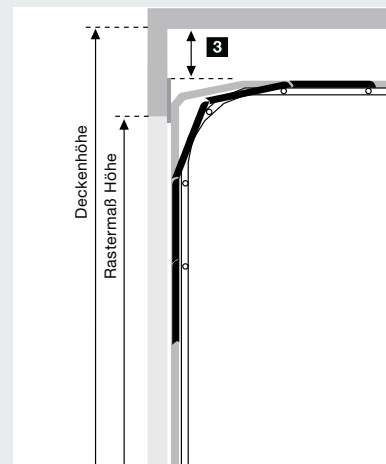

3 Freiraum für Garagen-Sectionaltore



mit Z-Beschlag Deckenhöhe = Rastermaß Höhe + 115	15
mit L-Beschlag Deckenhöhe = Rastermaß Höhe + 115	15

Freiraum für andere Torfabrikate

zwischen Torlaufhöchstpunkt und Decke	30
---------------------------------------	----

Größen und Einbaudaten

Drehor-Antriebe RotaMatic

		 BiSecur RotaMatic	 BiSecur RotaMatic P	 BiSecur RotaMatic PL	RotaMatic Akku
Produktbeschreibung					
Stellplatzeignung / Einstellplätze		● / max. 6	● / max. 12	● / max. 12	● / max. 2
Torzyklen (Auf / Zu) pro Tag		max. 12	max. 25	max. 25	max. 5
Eignung	gewerblicher Bereich	–	●	●	–
	Torhöhe bis max.	2000 mm	2000 mm	2000 mm	2000 mm
	Flügelbreite max.	1000 - 2500 mm	1000 - 2500 mm	1500 - 4000 mm	1000 - 2500 mm
	Flügelgewicht bis max.	220 kg	400 kg	400 kg	120 kg
Antriebsdaten					
Motor		24 V Gleichstrom-Getriebemotor			
Netzanschluss		230 V – 240 V Wechselspannung, 50 Hz			siehe Einbaudaten
Zug- und Druckkraft		2000 N	2500 N	2500 N	1000 N
kurzzeitige Spitzenkraft		2200 N	2700 N	2700 N	1100 N
Standby		< 7 Watt			< 0,1 Watt
Gehäuse		Aluminium / witterungsbeständiger, glasfaserverstärkter Kunststoff	Aluminium / Zink-Druckguss / witterungsbeständiger, glasfaserverstärkter Kunststoff	Aluminium / Zink-Druckguss / witterungsbeständiger, glasfaserverstärkter Kunststoff	Aluminium / witterungsbeständiger, glasfaserverstärkter Kunststoff
Temperaturbereich		–20 °C bis +60 °C			–15 °C bis +45 °C
Schutzart		IP 44			
Steuerungselektronik					
Schutzart (separates Steuerungsgehäuse)		IP 65	IP 65	IP 65	IP 65
Impulssteuerung		●	●	●	●
Kraftbegrenzung		●	●	●	●
Sanft-Anlauf und Sanft-Stopp		●	●	●	●
Automatischer Zulauf einstellbar		●	●	●	●
Anzahl anschließbarer Sicherheitseinrichtungen		2	2	2	1
Endlage					
Tor-Zu		einstellbar durch integrierten Endschalter oder Endanschlag			
Tor-Auf		programmierbar (d.h. kein Endanschlag erforderlich!)			
Ausstattung					
Handsender (868 MHz)		4-Tasten-Handsender HS 4 BS (schwarz)			
Empfänger (868 MHz)		unidirektionaler Empfänger HE 3 BiSecur für die Funktion Impuls und Teilöffnung (keine Abfrage der Torposition möglich)			Empfänger Festcode für die Funktion Impuls und Teilöffnung (keine Abfrage der Torposition möglich)
Lichtschranke (nur bei Ausführung 1 SK und 2 SK)		Einweg-Lichtschranke EL 301			–
Signalleuchte (nur bei Ausführung 1 SK und 2 SK)		LED-Signalleuchte SLK, gelb, für Boden- und Wandmontage			

Netz-Zuleitung	230 V, NYY 3 × 1,5 mm ² (bauseitig)
Motorleitung	Anschlussleitung bis 10 m NYY 5 × 1,5 mm ² (bauseitig)
Zusätzliche Steuerleitung	alle Leitungen im Erdreich NYY, z.B. 5 × 1,5 mm ²
Elektro-Schloss-Zuleitung	NYY 3 × 1,5 mm ² (bauseitig) im Erdbereich H07RN-F 2 × 1 mm ² auf dem Torblatt
Alle Leitungen getrennt verlegen!	



Für Hörmann Partner
Das Projektierungsprogramm für Drehtor-Antriebe
 Mit dem Projektierungsprogramm unterstützt Hörmann Sie bei Planung und Montage Ihres Drehtor-Antriebs.

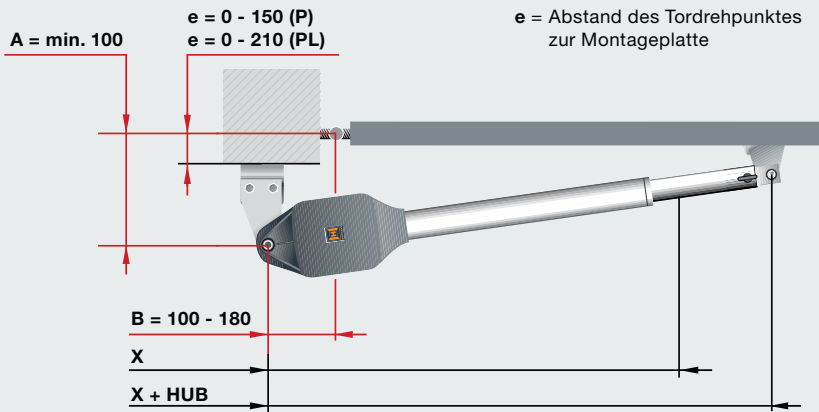

RotaMatic

Abmessungen	x	x + Hub
RotaMatic / RotaMatic P	720	1120
RotaMatic PL	820	1320

Für einen optimalen Torlauf sollte die Differenz zwischen dem A-Maß und dem B-Maß max. 40 mm betragen.

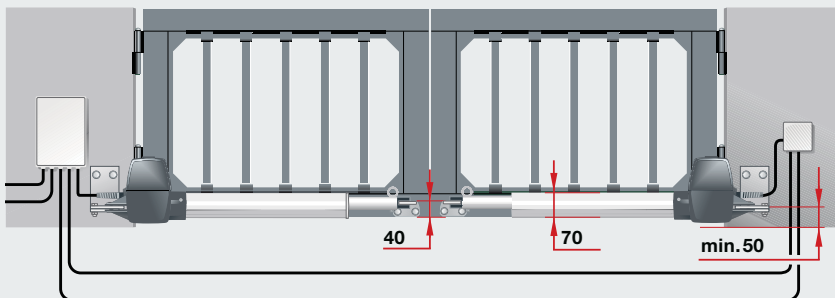
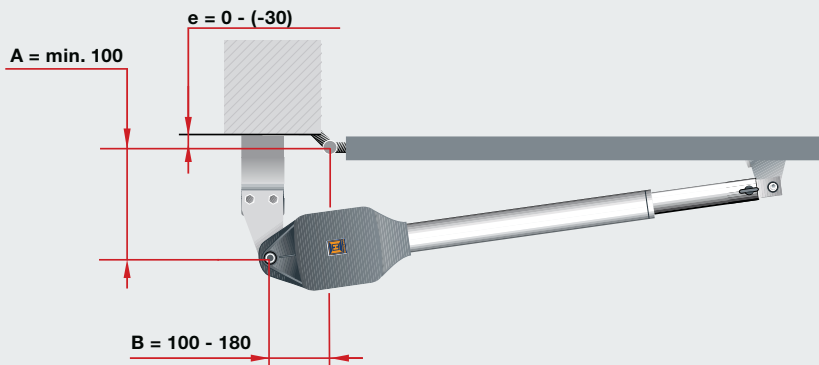
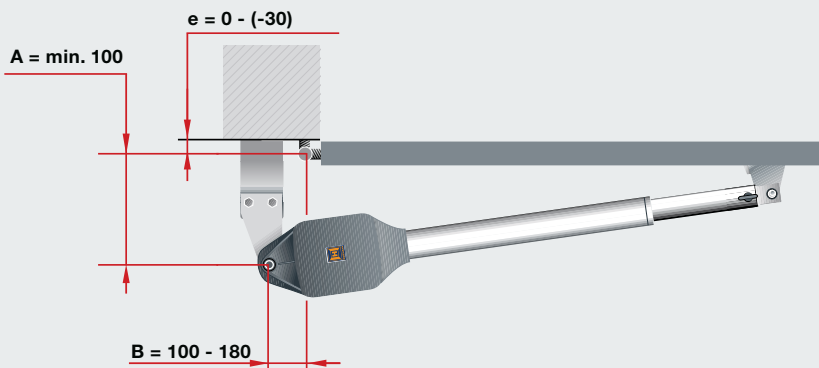

alle Darstellungen und Angaben mit Standardbeschlag, weitere Ausstattungsmerkmale möglich

Größen und Einbaudaten

Drehtor-Antriebe DTH 700, DTU 250

		DTH 700	DTU 250
Produktbeschreibung			
Stellplatzeignung / Einstellplätze		● / max. 12	● / max. 12
Torzyklen (Auf/Zu) pro Tag		max. 25	max. 25
Eignung	gewerblicher Bereich	●	–
	Torhöhe bis max.	2500 mm	2500 mm
	Flügelbreite max.	7000 mm	2500 mm
	Flügelgewicht bis max.	1000 kg	500 kg
Öffnungswinkel max.	Standard	–	110°
	mit speziellem Montage-Set	–	140°
Zusatzinformationen		Ein Elektroschloss und Endanschläge sind erforderlich!	Bei Toren mit teiflächiger Füllung ist ein Elektroschloss erforderlich!
Antriebsdaten	Motor	Elektro-hydraulisch	Elektro-mechanisch
	Netzanschluss	230 V – 240 V Wechselspannung, 50 Hz	
	Zug- und Druckkraft	3000 N	2500 N
	kurzzeitige Spitzenkraft	3500 N	3000 N
	Standby	< 10 Watt	< 10 Watt
	Gehäuse	witterungsbeständiges Aluminium-Gehäuse	witterungsbeständige Stahlwanne mit Edelstahl-Abdeckplatte
	Temperaturbereich	–20 °C bis +60 °C	
	Schutzart	IP 55	IP 67
	Steuerungselektronik	Schutzart (separates Steuerungsgehäuse)	IP 55
	Anzeige	● / zwei 7-Segment-Anzeigen	● / zwei 7-Segment-Anzeigen
	Kraftbegrenzung (einstellbar)	●	●
	Sanft-Stopp (einstellbar)	●	●
	Automatischer Zulauf einstellbar	●	●
Ausstattung	Handsender (868 MHz)	ohne Fernsteuerung	
	Empfänger (868 MHz)		
Netztabelle			
Netz-Zuleitung		230 V, NYY 3 × 1,5 mm ² (bauseitig)	230 V, NYY 3 × 1,5 mm ² (bauseitig)
Motorleitung		230 V, NYY 5 × 1,5 mm ² (bauseitig)	230 V, NYY 5 × 1,5 mm ² (bauseitig)
Zusätzliche Steuerleitung		alle Leitungen im Erdreich NYY, z.B. 5 × 1,5 mm ²	alle Leitungen im Erdreich NYY, z.B. 5 × 1,5 mm ²
Elektro-Schloss-Zuleitung		NYY 3 × 1,5 mm ² im Erdbereich H07RN-F 2 × 1 mm ² auf dem Torblatt	NYY 3 × 1,5 mm ² im Erdbereich H07RN-F 2 × 1 mm ² auf dem Torblatt
Alle Leitungen getrennt verlegen!			

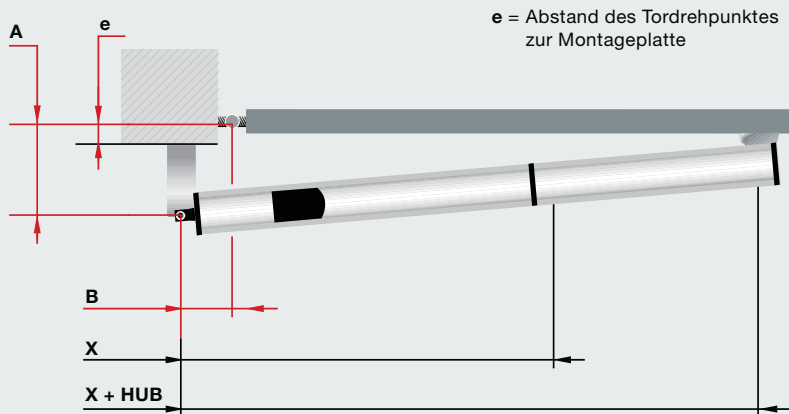

DTH 700

Öffnungswinkel	A	B	e
90°	130	130	80
115°	100	120	50
125°	90	120	40

Abmessungen	x	x + Hub
	700	960

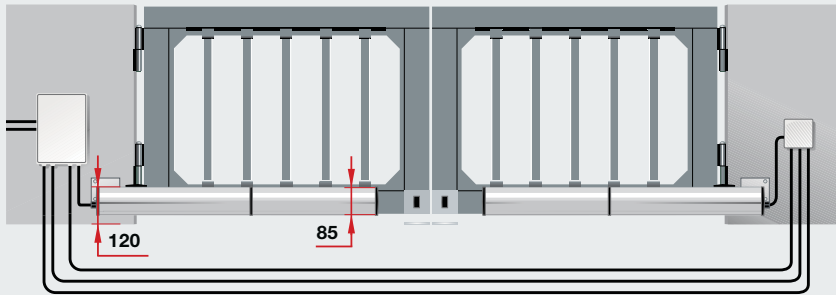

Hinweis: Um den Anforderungen der DIN EN 13241 zu entsprechen, empfehlen wir den Einsatz einer Schließkantensicherung.

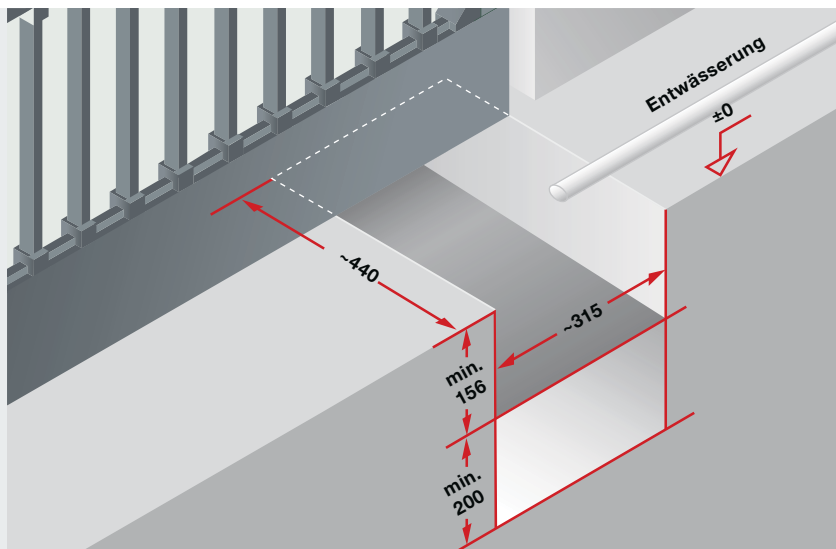

DTU 250

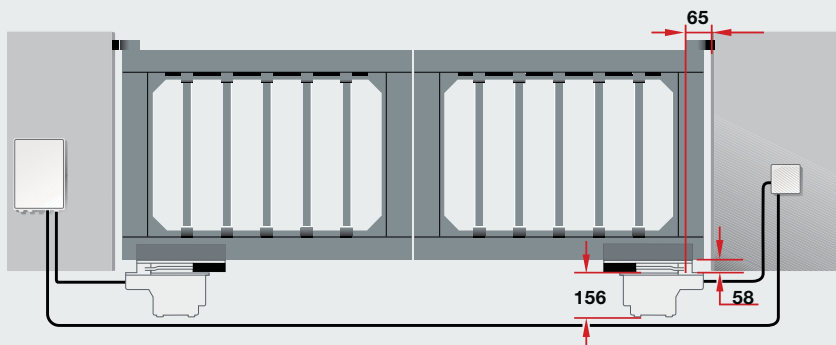

Maße Fundament
ca. 315 × 440 × 200



Hinweis: Um den Anforderungen der DIN EN 13241 zu entsprechen, empfehlen wir den Einsatz einer Schließkantensicherung.

Größen und Einbaudaten

Schiebetor-Antriebe LineaMatic, STA 400

		 BiSecur LineaMatic	 BiSecur LineaMatic P	LineaMatic H	STA 400
Produktbeschreibung					
Stellplatzeignung / Einstellplätze		● / max. 6	● / max. 12	● / max. 12	● / > 25
Torzyklen (Auf / Zu) pro Tag		max. 12	max. 25	max. 25	max. 50
Eignung	gewerblicher Bereich	–	–	●	●
	Torhöhe bis max.	2000 mm	2000 mm	2000 mm	3000 mm
	Torbreite bis max.	6000 mm	8000 mm	10000 mm	17000 mm
	Torgewicht bis max:				
	bei bodengeführten Toren	300 kg	500 kg	800 kg	2500 kg
	bei freitragenden Toren	250 kg	400 kg	600 kg	1800 kg
Antriebsdaten	Motor	24 V Gleichstrom-Getriebemotor			Wechselstrom-Getriebemotor
	Netzanschluss	230 V – 240 V Wechselspannung			
	Zug- und Druckkraft	650 N	1000 N	1200 N	2000 N
	kurzzeitige Spitzenkraft	800 N	1200 N	1400 N	2300 N
	Standby	< 7 Watt			< 7 Watt
	Gehäuse	Zink-Druckguss / witterungsbeständiger Kunststoff			witterungsbeständiger Kunststoff
	Temperaturbereich	–20 °C bis +60 °C			–20 °C bis +60 °C
	Schutzart	IP 44			IP 65
Steuerungselektronik	Steuerung im Antriebsgehäuse integriert	●	●	●	●
	Kraftbegrenzung (einstellbar)	●	●	●	●
	Sanft-Anlauf und Sanft-Stopp (einstellbar)	●	●	●	●
	magnetischer Endschalter	●	●	●	
	elektronischer Torpositionsgeber				●
	automatischer Zulauf integriert	●	●	●	●
	Personendurchgang programmierbar	●	●	●	●
	Anzahl anschließbarer Sicherheitseinrichtungen	3	3	3	3
Ausstattung	Handsender (868 MHz)	4-Tasten-Handsender HS 4 BS (schwarz)		ohne Fernsteuerung!	ohne Fernsteuerung!
	Empfänger (868 MHz)	Unidirektionaler Empfänger HE 3 BiSecur für die Funktion Impuls und Teilöffnung. (keine Abfrage der Torposition möglich)			
	Lichtschanke (nur bei Ausführung SK)	Einweg-Lichtschanke EL 301			
	Signalleuchte (nur bei Ausführung SK)	LED-Signalleuchte SLK, gelb, für Boden- und Wandmontage			–
Netz-Zuleitung	230 V, NYY 3 × 1,5 mm ² (bauseitig)			230 V, NYY 3 × 1,5 mm ² (bauseitig)	
Zusatz-Steuerleitung	alle Leitungen im Erdreich NYY, z.B. 5 × 1,5 mm ²			alle Leitungen im Erdreich NYY, z.B. 5 × 1,5 mm ²	
Fundament-Maße	min. 440 × 300 × 800 mm (frostsicher)			710 × 410 × 800 mm (frostsicher)	
Zuleitung	Position Leerrohr siehe Abbildung				
Alle Leitungen getrennt verlegen!					

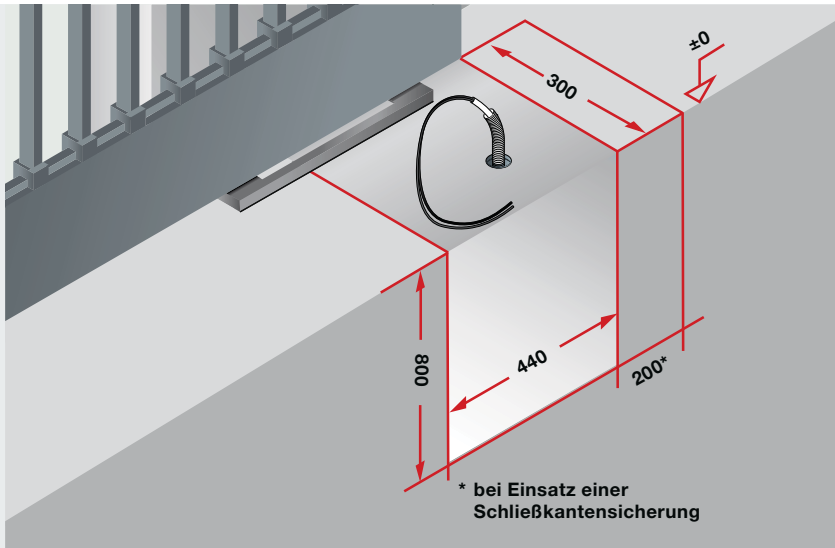

LineaMatic

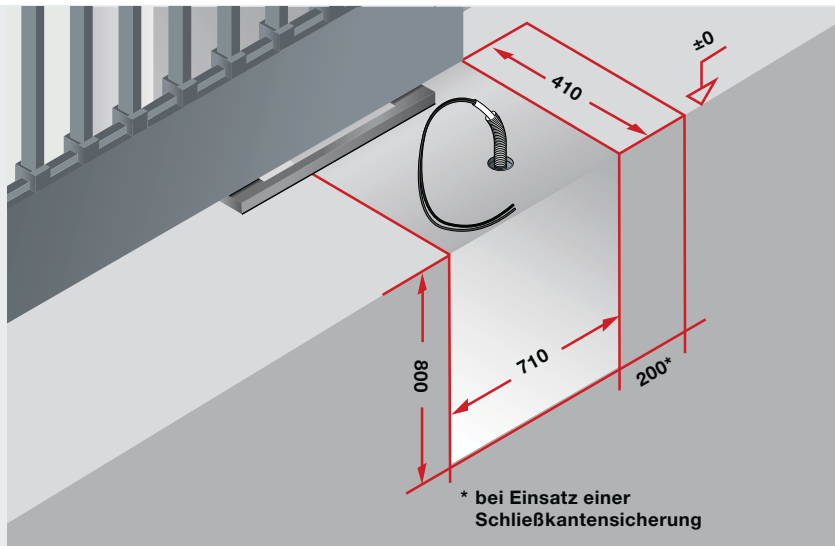
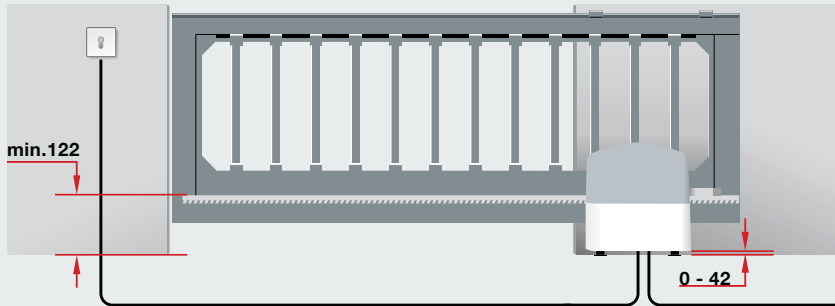

STA 400

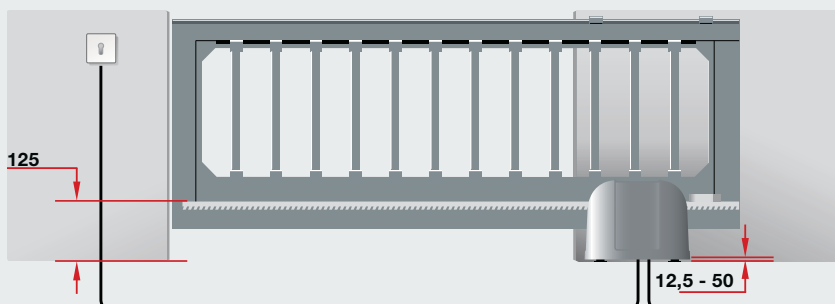

Hinweis: Um den Anforderungen der DIN EN 13241 zu entsprechen, empfehlen wir den Einsatz einer Schließkantsicherung.



Erleben Sie Hörmann Qualität

Für jeden Einsatzbereich bei Neubau und Modernisierung

Mit Hörmann können Sie rundum bestens planen. Sorgsam aufeinander abgestimmte Lösungen bieten Ihnen in jedem Bereich Top-Produkte mit hoher Funktionalität.

Garagentore

Optimal abgestimmt auf Ihren persönlichen Architektur-Stil: Schwing- oder Sectionaltore aus Stahl oder Holz.

Torantriebe

Genießen Sie hohen Komfort und einbruchhemmende Sicherheit: Hörmann Antriebe für Garagen- und Einfahrtstore.

Haustüren

Für jeden Bedarf und Anspruch finden Sie in unseren umfassenden Haustürenprogrammen ein Türmotiv nach Ihren Wünschen.

Stahltüren

Die soliden Türen für alle Bereiche Ihres Hauses, vom Keller bis unters Dach.

Zargen

Wählen Sie aus dem umfassenden Programm für Neubau, Ausbau und Modernisierung.



Garagen-Sectionaltore



Haustüren

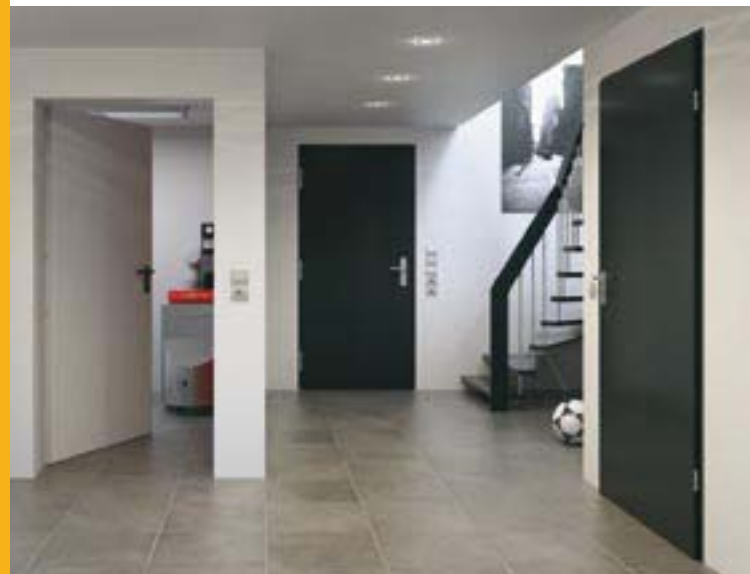

Stahltüren

www.hoermann.com

Hörmann: Qualität ohne Kompromisse



Hörmann KG Amshausen, Deutschland



Hörmann KG Antriebstechnik, Deutschland



Hörmann KG Brandis, Deutschland



Hörmann KG Brockhagen, Deutschland



Hörmann KG Dissen, Deutschland



Hörmann KG Eckelhausen, Deutschland



Hörmann KG Freisen, Deutschland



Hörmann KG Ichttershausen, Deutschland



Hörmann KG Werne, Deutschland



Hörmann Genk NV, Belgien



Hörmann Alkmaar B.V., Niederlande



Hörmann Legnica Sp. z o.o., Polen



Hörmann Beijing, China



Hörmann Tianjin, China



Hörmann LLC, Montgomery IL, USA



Hörmann Flexon, Leetsdale PA, USA

Als einziger Hersteller auf dem internationalen Markt bietet die Hörmann Gruppe alle wichtigen Bauelemente aus einer Hand. Sie werden in hochspezialisierten Werken nach dem neuesten Stand der Technik gefertigt. Durch das flächendeckende Vertriebs- und Servicenetz in Europa und die Präsenz in Amerika und China ist Hörmann Ihr starker, internationaler Partner für hochwertige Bauelemente. In einer Qualität ohne Kompromisse.

GARAGENTORE
ANTRIEBE
INDUSTRIETORE
VERLADETECHNIK
TÜREN
ZARGEN

